

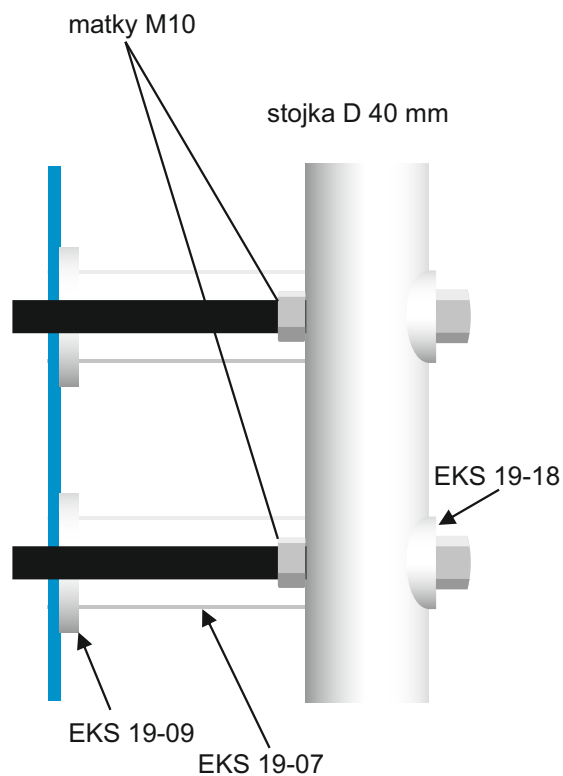

Matky s podložkou a s krycím profilem zezadu se používají tekdy, pokud je nutno boční kotvu stojky předsadit např. kvůli okapovému plechu. Jinak se kotva přitáhne napřímo



Nejprve se srovnají závitové tyče do vodováhy horizontálně, poté se přes silikon našroubují matky do vertikální roviny. Pak se změří osové vzdálenosti a dle toho se navrtají sloupky